

| MODELO | POTENCIA | | VOLTAJE | FRECUENCIA | FACTOR DE POTENCIA | AMPERAJE |
|---------|----------------|----------------|---------|------------|--------------------|----------|
| | PRIME | STAND BY | | | | |
| MP-482Q | 400 Kw/500 KVA | 440 Kw/550 KVA | 380V | 50Hz | 0.8 | 836 A |



GRUPO ELECTRÓNICO INSONORO



GRUPO ELECTRÓNICO ABIERTO

* Nota: Imágenes referenciales, pueden variar dependiendo de los accesorios

Datos Técnicos

Grupo Electrónico

| | |
|----------------------------------|---------------------------|
| Modelo | MP-482Q |
| Motor | Perkins 2506C-E15TAG2 |
| Alternador | STAMFORD HCI 534D |
| Módulo de control | Electrónico |
| Fases | Trifásico |
| Tanque combust. abierto/insonoro | 260 Galones / 242 Galones |
| Sistema Eléctrico | 24V. |
| Frecuencia | 50Hz |
| Radiador flujo aire | 722 m3/min |
| Combustión flujo aire | 36.60 m3/min |
| Gases de escape flujo | 98.00 m3/min |
| Temperatura gases escape | 550°C |

| Nivel de Ruido G.E. | Máximo | Ambiente |
|---------------------|--------------|----------|
| Insonoro @ 7m | 78 +/- 2 dBA | 54 dBA |

Motor

| | |
|--------------------------|--------------------------|
| Número de cilindros | 6 En Línea |
| Sistema de Gobernación | Electrónica |
| Ciclo | 4 Tiempos |
| Aspiración | Turbocargador post enfr. |
| Combustible | Diesel |
| Sist. Combustión | Inyección directa |
| Sist. Enfriamiento | Agua |
| Diámetro pistón | 137.00 mm |
| Desplazamiento pistón | 171.00 mm |
| Capacidad | 15200cc |
| Relación compresión | 16:1 |
| Cap. Sist. Lubricación | 62.00 litros |
| Cap. Sist. Refrigeración | 58.00 litros |

Consumo de Combustible

| | |
|------------------------|-----------------|
| Velocidad del motor | 1500 RPM l/h |
| Potencia Stand by (2) | 114.00 |
| Potencia Prime (1) | 106.00 |
| 75% Potencia Prime (1) | 81.00 |
| 50% Potencia Prime (1) | 55.00 |

Alternador

| | |
|----------------------------|--------------|
| Aislamiento | Clase "H" |
| Sistema de excitación | Separada |
| Tarjeta reguladora voltaje | MX341 ± 1.0% |
| Grado de Protección | IP 23 |

Normas Técnicas

| | |
|---------------------|--|
| Motor : | ISO 3046, BS 5514, DIN 6271 |
| Alternador : | UTF NFC 51-111-105-110 IEC 34-1, BS 5000 4999 NEMA MG 21, VDE 0530 |
| Grupo Electrónico : | ISO 8528 |

(1) Potencia Prime: Potencia disponible con carga variable durante un número ilimitado de horas al año (ISO8528-1). Acepta sobrecargas de 10% más d e la potencia por una hora cada 12 horas.

(2) Potencia Stand By: Potencia disponible con carga variable para el caso en que la red comercial falle. No acepta sobrecargas (ISO8528-3); tiene un límite de uso de 500 horas anuales o 300 horas continuas.



Dimensiones

| Dimensiones y Pesos | a | b | c | Peso | Ø Esc. |
|---------------------|---------|---------|---------|---------|--------|
| | 3557 mm | 1354 mm | 2170 mm | 4100 Kg | 5" |
| Dimensiones y Pesos | x | y | z | Peso | Ø Esc. |
| | 4800 mm | 1798 mm | 2390 mm | 5650 Kg | 8" |

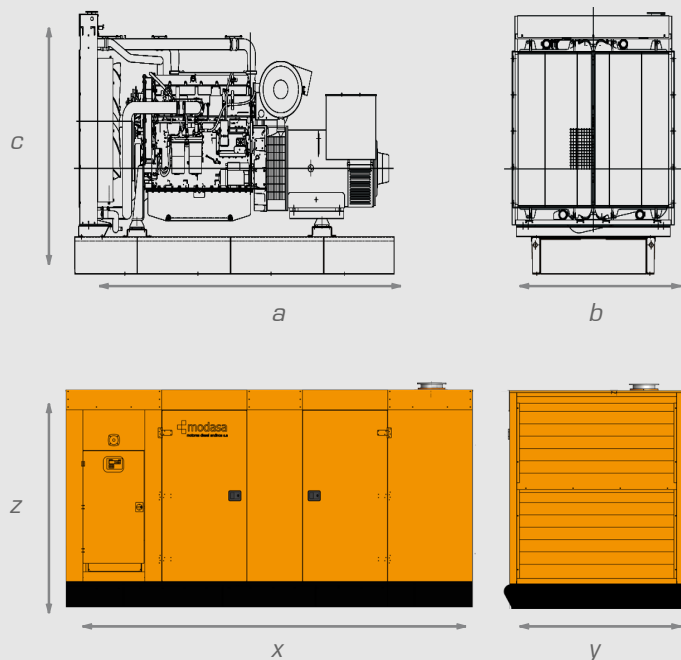

Tablero de Control



Equipado con módulo de control digital electrónico de última generación, permite el arranque, control, protección y parada del grupo electrógeno en los modos manual y automático. Realiza transferencia automática.

Mediciones con caracteres alfa numéricos a visualizar en la pantalla digital:

- Memoria de los 250 últimos eventos, descripción, fecha y hora.
- Secuencia de fases del generador.
- Factor de potencia.
- Energía Activa KVAh.
- Demanda de energía KWh, KVAh, KVArh.
- Potencia Reactiva KVA.
- Potencia Activa KW.
- Temperatura de combustible.
- Temperatura de gases de escape.
- Temperatura de admisión aire.
- Temperatura de aceite.
- Nivel de combustible en porcentaje
- Temperatura de refrigerante.
- Presión de aceite.
- Horas de operación.
- Voltaje de batería.
- Velocidad de giro.
- Frecuencia.
- Corriente de las tres fases L1, L2, L3.
- Voltaje de las tres fases L - L y L - N.

Protecciones:

- Falla de simetría.
- Falla a tierra.
- Falla por sobre corriente.
- Pérdida de señal de velocidad por desconexión del pickup.
- Alta / baja frecuencia.
- Alarma por mantenimiento activado configurado.
- Falla de secuencia negativa de fase.
- Diagnóstico CAN.
- Falla por sobrecarga.
- Falla para alcanzar frecuencia de carga.
- Falla para alcanzar voltaje de carga.
- Parada de emergencia.
- Bajo / Alto voltaje de batería.
- Bajo/Alto voltaje del generador.
- Baja/Alta velocidad.
- Alta temperatura del motor.
- Baja presión de aceite.
- Falla de paro.
- Falla de arranque.

Opcionales

- PMG.
- Potenciómetro remoto de velocidad o voltaje.
- Diversos voltajes.
- Cargador de batería.
- Tablero secuencial.
- Tablero de transferencia automática.
- Kit de conexión en paralelo.
- Resistencia deshumedecedora del alternador.
- Calentador de agua de monoblock.
- Silenciador Residencial, crítico. (incluido en GE insonoro)

M: Modasa / P: Motor Perkins / 482 : Potencia referencial del G.E. / Q: 50 Hz 1500 RPM / I: Insonoro / M: Monofásico

Ventas Nacionales: 615-8500
 Ventas Exportación: (511)616-9822
 Oficina: Av. Los Frutales 329 - Ate
 Planta: Ant. Panamericana Sur Km 38.2 - Lurín
www.modasa.com.pe

