

MODELO	POTENCIA		VOLTAJE	FRECUENCIA	FACTOR DE POTENCIA	AMPERAJE
	PRIME	STAND BY				
MP-30	28.8 kW/35.9 kVA	31.6 kW/39.5 kVA	220V	60Hz	0.8	104 A
MP-30	24.5 kW/30.6 kVA	26.9 kW/33.6 kVA	380V	50Hz	0.8	51 A

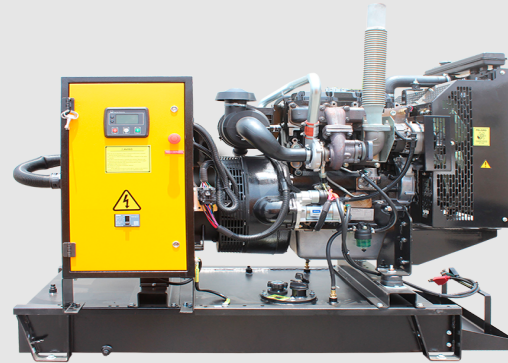

GRUPO ELECTRÓNICO INSONORO



GRUPO ELECTRÓNICO ABIERTO

Datos Técnicos

Grupo Electrónico

Modelo	MP-30	
Motor	PERKINS 1103A-33G	
Alternador	STAMFORD S1L2-J1	
Módulo de control	Electrónico	
Fases	Trifásico	
Tanque combust. abierto/insonoro	27 Galones / 38 Galones	
Sistema Eléctrico	12V.	
Frecuencia	60Hz	50Hz
Radiador flujo aire	70 m ³ /min	53 m ³ /min
Combustión flujo aire	2.60 m ³ /min	2.16 m ³ /min
Gases de escape flujo	6.60 m ³ /min	5.80 m ³ /min
Temperatura gases escape	530°C	520°C

G.E. Insonoro dBA @ 7m	Nivel de ruido	Ruido ambiental
	66 + 2 dBA	50 dBA

Nivel de ruido referencial

Motor

Número de cilindros	3 en línea
Sistema de Gobernación	Mecánica
Ciclo	4 Tiempos
Aspiración	Natural
Combustible	Diesel
Sist. Combustión	Inyección directa
Sist. Enfriamiento	Refrigerante
Diámetro pistón	105.0 mm
Desplazamiento pistón	127.0 mm
Capacidad	3300 cc
Relación compresión	19.25:1
Cap. Sist. Lubricación	8.3 litros
Cap. Sist. Refrigeración	10.2 litros

Consumo de Combustible

Velocidad del motor	1800 RPM	1500 RPM
	l/hr	l/hr
Potencia Stand by (2)	9.5	7.9
Potencia Prime (1)	8.6	7.1
75% Potencia Prime (1)	6.6	5.4
50% Potencia Prime (1)	4.9	3.9

Alternador

Aislamiento	Clase "H"
Sistema de excitación	Propia
Tarjeta reguladora voltaje	AS540 ± 1.0%
Grado de Protección	IP 23

Normas Técnicas Referenciales

Motor :	ISO 3046, BS 5514, DIN 6271
Alternador :	IEC EN 60034, BS 5000, IEC 34 VDE 0530, NEMA MG1-32 CSAC22, 2-100, ASI 1359
Grupo Electrónico :	ISO 8528

El grupo electrónico está diseñado y fabricado en las instalaciones de MODASA, certificada según la norma ISO 9001

Nota: La potencia nominal tiene una variación del +/-5% para motores mecánicos y +/-3% para motores electrónicos (ISO 3046-1:2002)

(1) Potencia Prime: Potencia disponible con carga variable durante un número ilimitado de horas al año (ISO8528-1). Acepta sobrecargas de 10% más de la potencia por una hora cada 12 horas. (2) Potencia Stand By: Potencia disponible con carga variable para el caso en que la red comercial falle. No acepta sobrecargas (ISO8528-3); tiene un límite de uso de 500 horas anuales.

Dimensiones

	<i>a</i>	<i>b</i>	<i>c</i>	<i>Peso</i>	<i>Ø Esc.</i>
<i>Dimensiones y Pesos</i>	1615 mm	764 mm	1339 mm	700 Kg	2"
	<i>x</i>	<i>y</i>	<i>z</i>	<i>Peso</i>	<i>Ø Esc.</i>
	2260 mm	1089 mm	1272 mm	1060 Kg	3"

*Medidas referenciales, para mayor detalle solicitar esquema dimensional para el modelo en específico

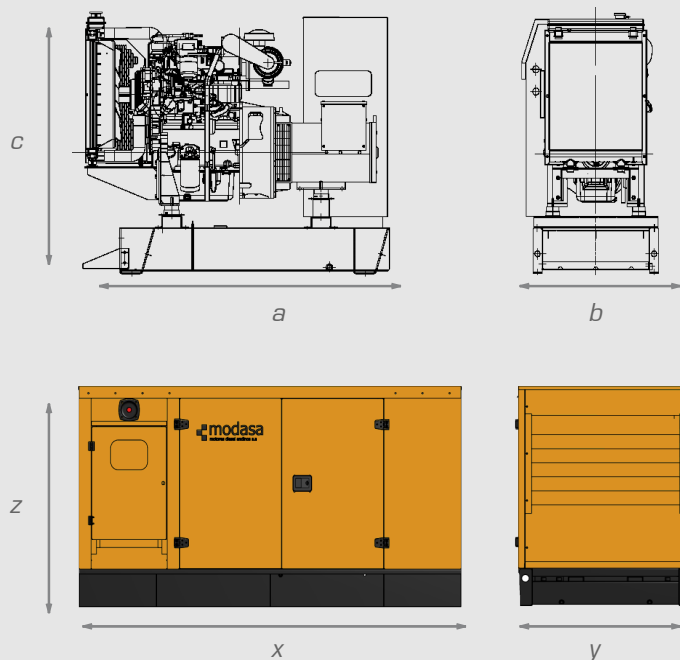

Tablero de Control



Equipado con módulo de control digital electrónico de última generación, permite el arranque, control, protección y parada del grupo electrógeno en los modos manual y automático.

Mediciones con caracteres alfa numéricos a visualizar en la pantalla digital:

- Voltaje de las tres fases L - L y L - N.
- Corriente de las tres fases L1, L2, L3.
- Frecuencia.
- Velocidad de giro.
- Voltaje de batería.
- Horas de operación.
- Presión de aceite.
- Temperatura de refrigerante.

Opcionales

- Silenciador Residencial (incluido en GE insonoro)
- Calentador de refrigerante
- Resistencia deshumedecedora del alternador.
- Tablero de transferencia automática.
- Diversos voltajes.
- Potenciómetro remoto de velocidad o voltaje.
- Medidor eléctrico de nivel de combustible
- Salida de aire frontal

Protecciones:

- Falla de arranque.
- Falla de paro.
- Baja presión de aceite.
- Alta temperatura del motor.
- Baja/Alta frecuencia
- Bajo/Alto voltaje del generador.
- Bajo/Alto voltaje de batería.
- Parada de emergencia.
- Falla por sobrecarga.

M: Modasa / P: Motor PERKINS / 30: Potencia referencial del G.E. / E: EPA Tier

* Nota: Imágenes referenciales, las especificaciones están sujetas a cambios sin previo aviso.

Ventas Nacionales: (+51-1) 615-8500 ANEXO 204
 Ventas Exportación: ES (+51-1) 615-8500 ANEXO 283
 Oficina: Av. Los Frutales 329 - Ate
 Planta: Ant. Panamericana Sur Km 38.2 - Lurín
 www.modasa.com.pe
 Abr - 2025

